

## PANEL 40W

### Características Generales

Nombre	Panel 40W
Referencia	B/PANEL60/40/F/AC/CW (Frío) B/PANEL60/40/F/AC/W (Neutro)
Materiales	Polycarbonato y aluminio
Base / Casquillo	N/D
Vida útil media	30.000h
LED	Epistar 4014 x 120 pcs
Ahorro energético	60%
IP	40
Peso neto por pieza	3,8 Kg
Sustituye	Pantalla de 4x18W



### Características Eléctricas

Potencia	40W ± 5%
Tensión	AC 220-260V
Frecuencia	50 Hz - 60 Hz
Regulable	No

### Características de la Fuente de Luz

Temperatura de luz	Blanco Frío: 6.000K
	Blanco Neutro: 4.000K
Lúmenes	Blanco Frío: 3200 lm. ± 5%
	Blanco Neutro: 3050 lm. ± 10%
Ángulo luminoso	120°
IRC	>80

LUMINOUS INTENSITY DISTRIBUTION DIAGRAM

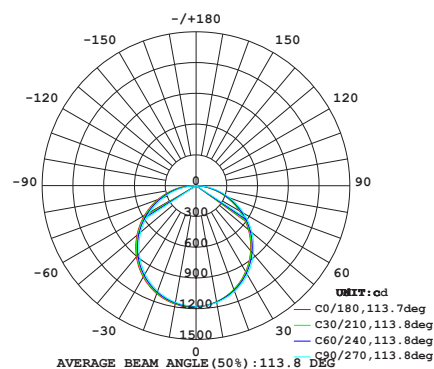

## Plano de dimensiones del producto

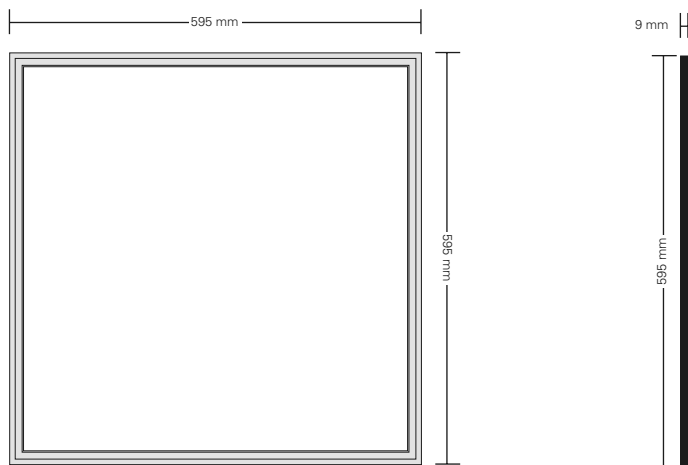

## Embalaje Interno

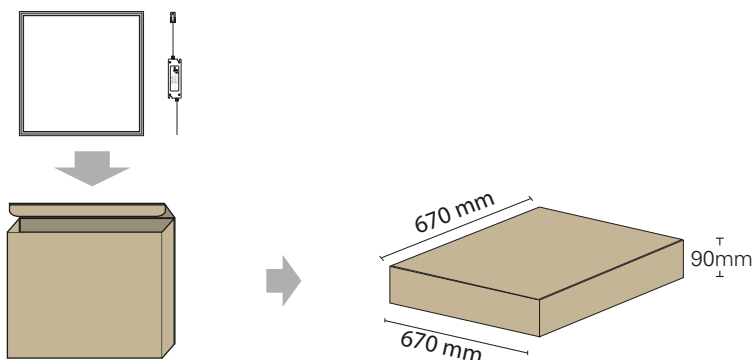

Caja unitaria 2 pcs  
(670x670x90mm)  
Peso Bruto: 8,2 Kg

## Embalaje Externo

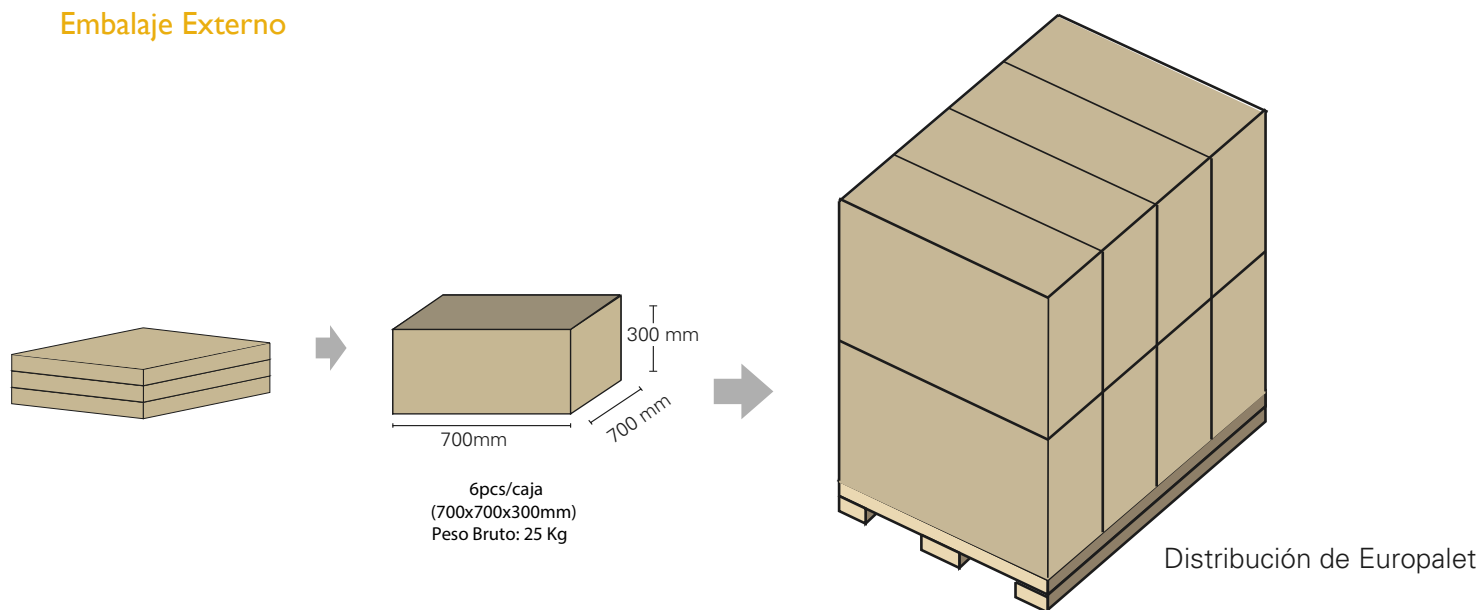

6pcs/caja  
(700x700x300mm)  
Peso Bruto: 25 Kg

Distribución de Europalet

## Características del Driver

Marca	Longbright
Modelo	LA-042W1000-H0BA (RK092A)
Corriente de salida	1000mA
Voltaje de entrada	100-277VAC
Voltaje de salida	30-42Vdc
Potencia salida	42W
Factor de potencia	>0,90
Frecuencia entrada	50Hz - 60Hz
Rango de regulación	Ninguno

## Dimensiones

Peso Neto por pieza	0,185 kg
Tamaño	145x43x29mm

